

MÁQUINA DE INSPEÇÃO

EX-500

LUKATEC®



- Extremamente robusta e com alto padrão de acabamento.
- Projetada para trabalhar com pneus de aros entre 14" e 24".
- Fácil instalação e operação.

ESPECIFICAÇÕES TÉCNICAS:

Potência: 2kW

Peso: 550 Kg

Não necessita ar comprimido.

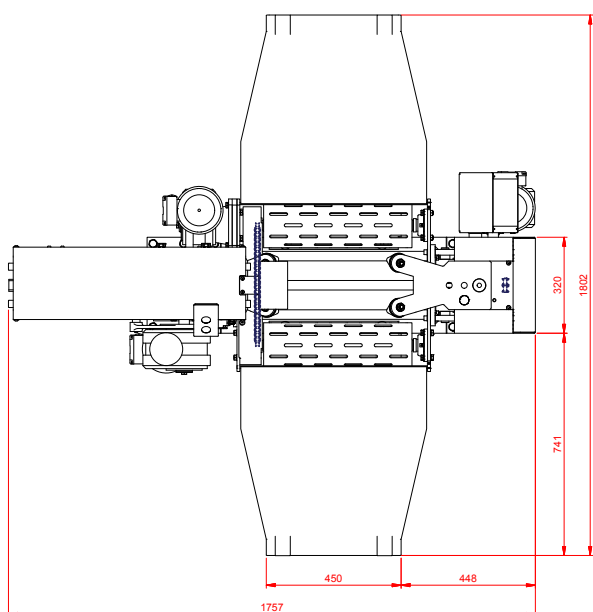

Topo

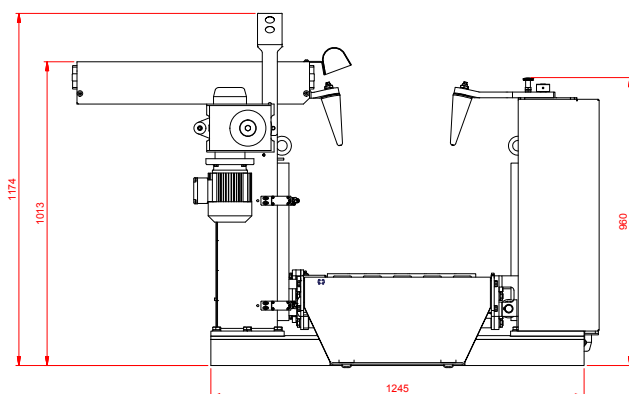

Lateral

